

Popodusche ECO 3.0

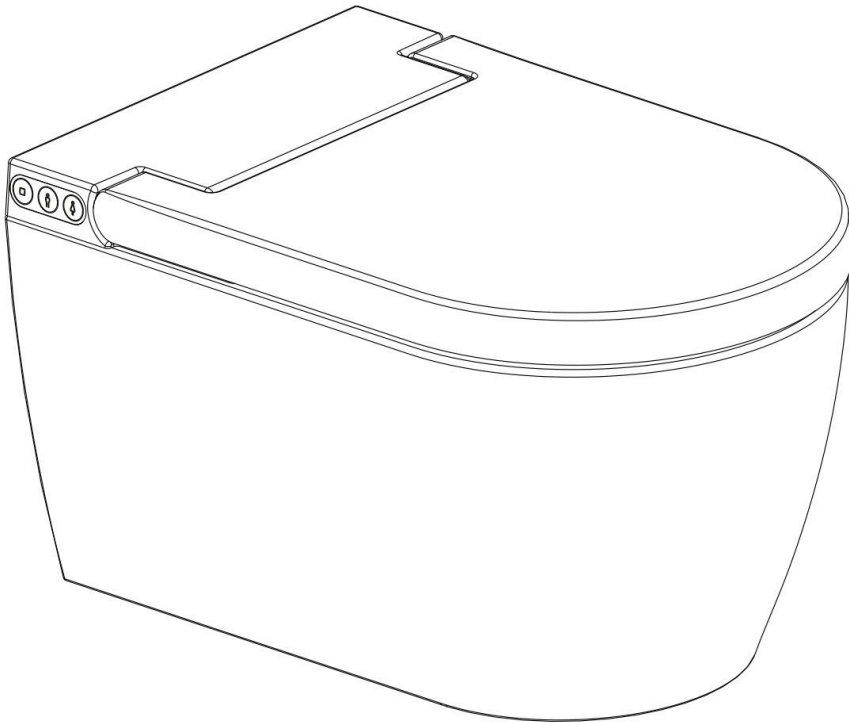

Bedienungsanleitung

Symbolerklärung



Bezieht sich auf eine potenziell gefährliche Situation, die zu schweren Verletzungen oder zum Tod führen kann.



Bezieht sich auf eine potenziell gefährliche Situation, die zu Verletzungen oder Sachschäden führen kann.



VERBOTEN

Bezieht sich auf verbotene Handlungen.



MUSS BEACHTET WERDEN

Bezieht sich auf die Einhaltung der Regeln.



Der Lieferant haftet nicht für Schäden, die aus der Nichtbeachtung der folgenden Vorschriften entstehen:

1. Dieses Gerät ist ein Elektrogerät vom Typ „I“ und muss vollständig an das Erdungssystem angeschlossen werden.
2. Dieses Gerät ist ein Elektrogerät. Installieren Sie es bitte nicht an einem Ort, an dem es leicht Spritzwasser oder zu hohen Temperaturen ausgesetzt ist.
aufweist. Installieren Sie bitte einen Abluftventilator oder eine Belüftungsöffnung, um bei der Verwendung im Badezimmer eine gute Belüftung sicherzustellen.
3. Wenn das Netzkabel beschädigt ist, muss es vom Hersteller, seinem Kundendienst oder einer ähnlich qualifizierten Person ausgetauscht werden, um Gefährdungen zu vermeiden.
4. Dieses Gerät kann von Kindern ab 8 Jahren und von Personen mit eingeschränkten körperlichen, sensorischen oder geistigen Fähigkeiten oder mangelnder Erfahrung und Kenntnissen verwendet werden, wenn sie beaufsichtigt werden oder Anweisungen zur sicheren Verwendung des Geräts erhalten haben und die damit verbundenen Gefahren verstehen. Bitte verwenden Sie eine niedrige Durchflussmenge und Temperatur.
5. Kinder dürfen nicht mit dem Gerät spielen. Reinigung und Wartung dürfen nicht von Kindern ohne Aufsicht durchgeführt werden.
6. Das Gerät ist dauerhaft an die Wasserleitung angeschlossen. Entfernen Sie die Wasserleitung nicht, außer für Installation und Wartung.
7. Der tragbare Fehlerstrom-Schutzschalter (PRCD) ist optional. Der PRCD muss zuverlässig befestigt werden.

Sicherheitsvorkehrungen



1. Den Netzstecker nicht mit nassen Händen einstecken oder herausziehen. Andernfalls besteht die Gefahr eines Stromschlags.



2. Beschädigen Sie das Netzkabel und den Stecker nicht. Andernfalls besteht die Gefahr eines Stromschlags, Kurzschlusses oder Brandes.



3. Die Stromversorgung muss den Vorschriften entsprechen.

4. Verwenden Sie die lose Steckdose nicht. Andernfalls besteht die Gefahr eines Stromschlags und eines Brandes.

5. Das Produkt darf nicht zerlegt, repariert oder wieder zusammengebaut werden.



6. Stellen Sie keinen Ofen oder eine Zigarette in die Nähe des Produkts.

7. Achten Sie darauf kein Wasser, keine Reinigungsmittel oder Urin auf das Produkt und den Netzstecker zu spritzen.

8. Drehen Sie das Produkt nicht auf den Kopf. Andernfalls könnte es zu Produktschäden kommen.



9. Den Zulaufschlauch nicht knicken oder verformen. Andernfalls besteht die Gefahr eines Wasseraustritts.

10. Es sind die mit dem Gerät mitgelieferten neuen Schlauchsätze zu verwenden und die alten Schlauchsätze nicht wieder zu verwenden.

Technische Spezifikation

MODELL		ECO 3.0
Waschen	Popodusche	*
	Ladydusche	*
	Oszillierendes Spray	*
	Pulsierender Sprühnebel	*
	Oszillierender und pulsierender Sprühstrahl	*
	Einstellbare Wassertemperatur	AUS/5 Schritte (Standard 3.)
	Einstellbare Durchflussrate	5 Schritte (Standard 3.)
	Einstellbare Sprühposition	5 Schritte (Standard 3.)
Hygiene	Selbstreinigende Düse	*
	Manuelle Düsenreinigung	*
Beheizter Sitz	Beheizter Sitz	-
	Einstellbare Sitztemperatur	-
	Nachtlicht	*
	Sitz und Deckel mit sanftem Schließmechanismus	*
	Schnellverschluss für Sitz und Bezug	*
	Fernbedienung	*
	Randlose Toilette	*
	Installation	Wandhängend
	Wasserversorgungsanschluss	G 3/8
	Nennspannung	AC220-240V, 50/60HZ
	Leistung	950 W
	Länge des Netzkabels	1,8 m
	Wasserversorgungsdruck	0,07C0,75 MPa (0,7C7,5 Bar)
	Wasserversorgungstemperatur	4C35C°
	Umgebungstemperatur	4C° 40C°
	Schutzgrad	IPX4
Waschgerät	Durchflussrate	350C650ml/min
	Wassertemperatur	AUS/31C39C°
	Waschzykluszeit	3 Minuten
	Heizmodus	Durchgehende Warmwasserbereitung
	Maximale Heizleistung	1600 W
	Sicherheitsvorrichtung	Thermische Trennsicherungen\Flüßigkeitsstandscharter\Thermostat
	Rückflussverhinderung	Freier Überlauf 20mm/EN1717
Beheizter Sitz (optional)	Beheizte Leistung	-
	Sitztemperatur	-
	Sicherheitsvorrichtung	-
Fernbedienung	Frequenzbereich	2460 MHz
	Maximale HF-Ausgangsleistung	-10 dBm
	Batterietypen	Batterie CR2032 3 V
	Anzahl Batterien	Zwei Stück
	Andere Sicherheitsvorrichtung	Fehlerstrom-Schutzeinrichtungen
	Nettogewicht	32 kg
	Dimension	575*370*338 mm

Technische Upgrades werden ohne weitere Ankündigung in die neue Versionsanleitung eingearbeitet.
Bitte orientieren Sie sich an den tatsächlichen Angaben, wenn Form, Farbe und Zubehör vom Nennwert abweichen.

ECO 3.0

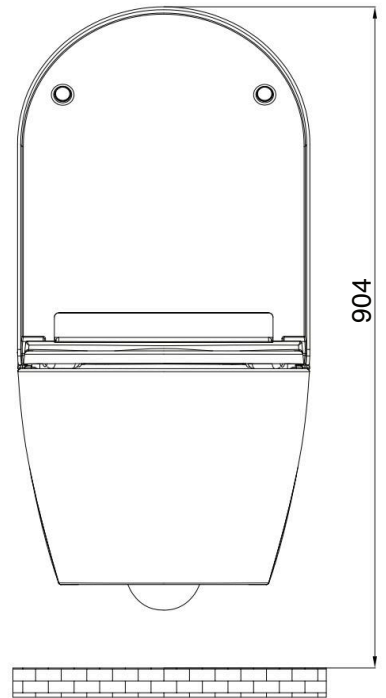
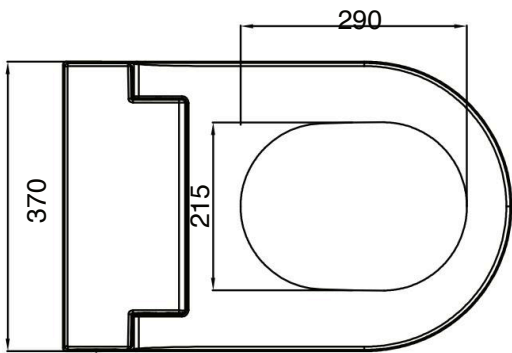
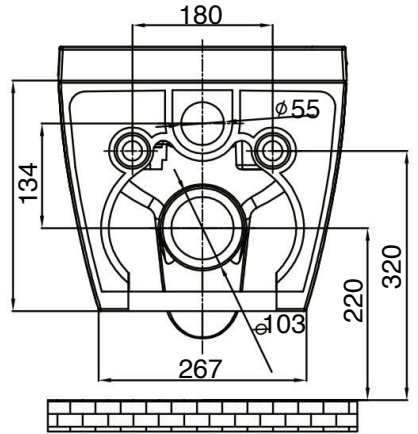
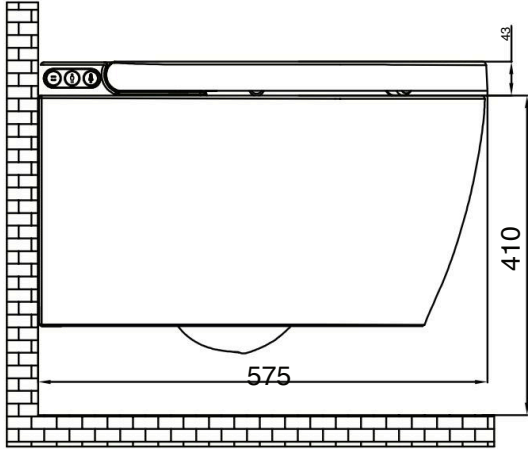

Überblick

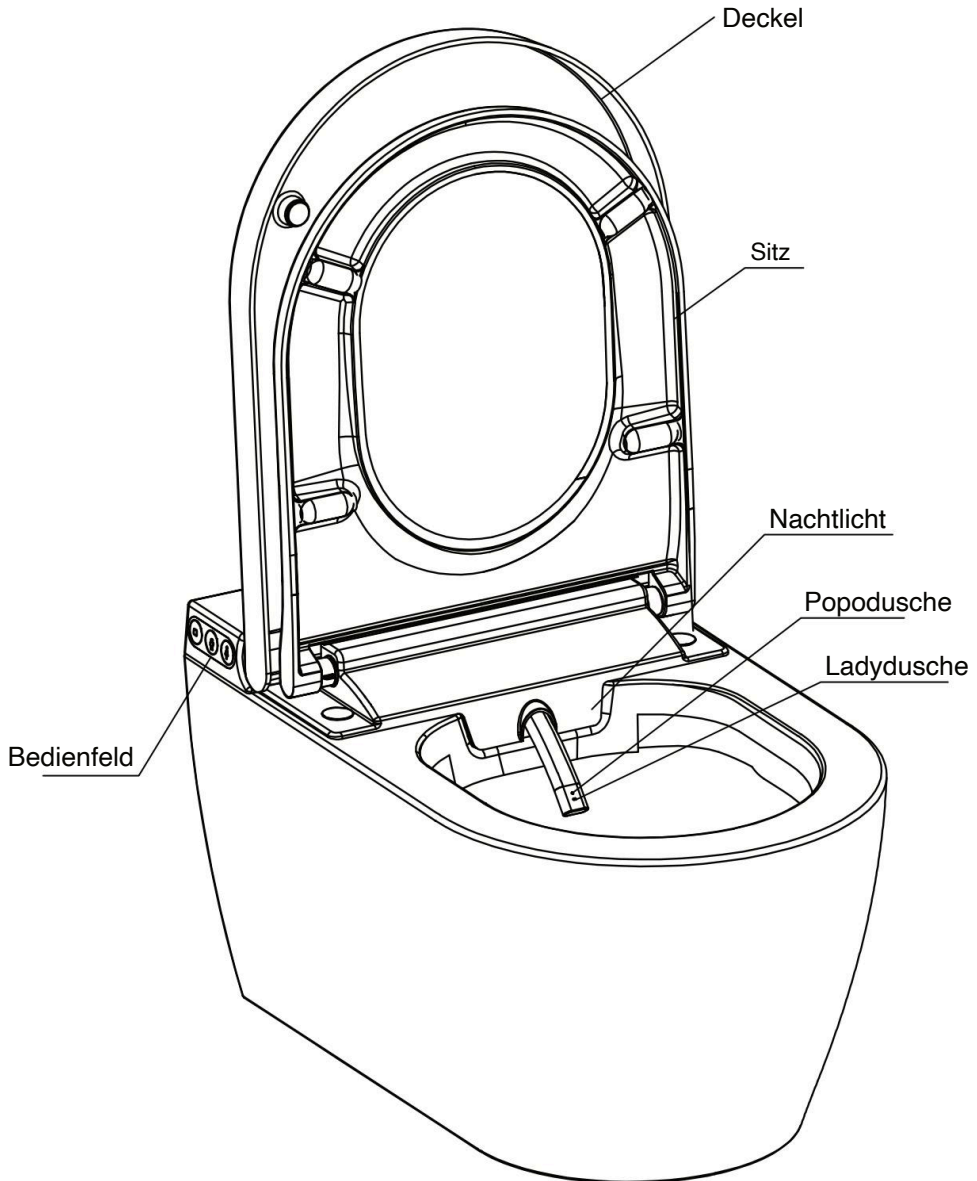

BEACHTEN

Die Bilder dieser Anleitung dienen nur als Referenz.
Bitte beachten Sie das tatsächliche Produkt.

Fernbedienung

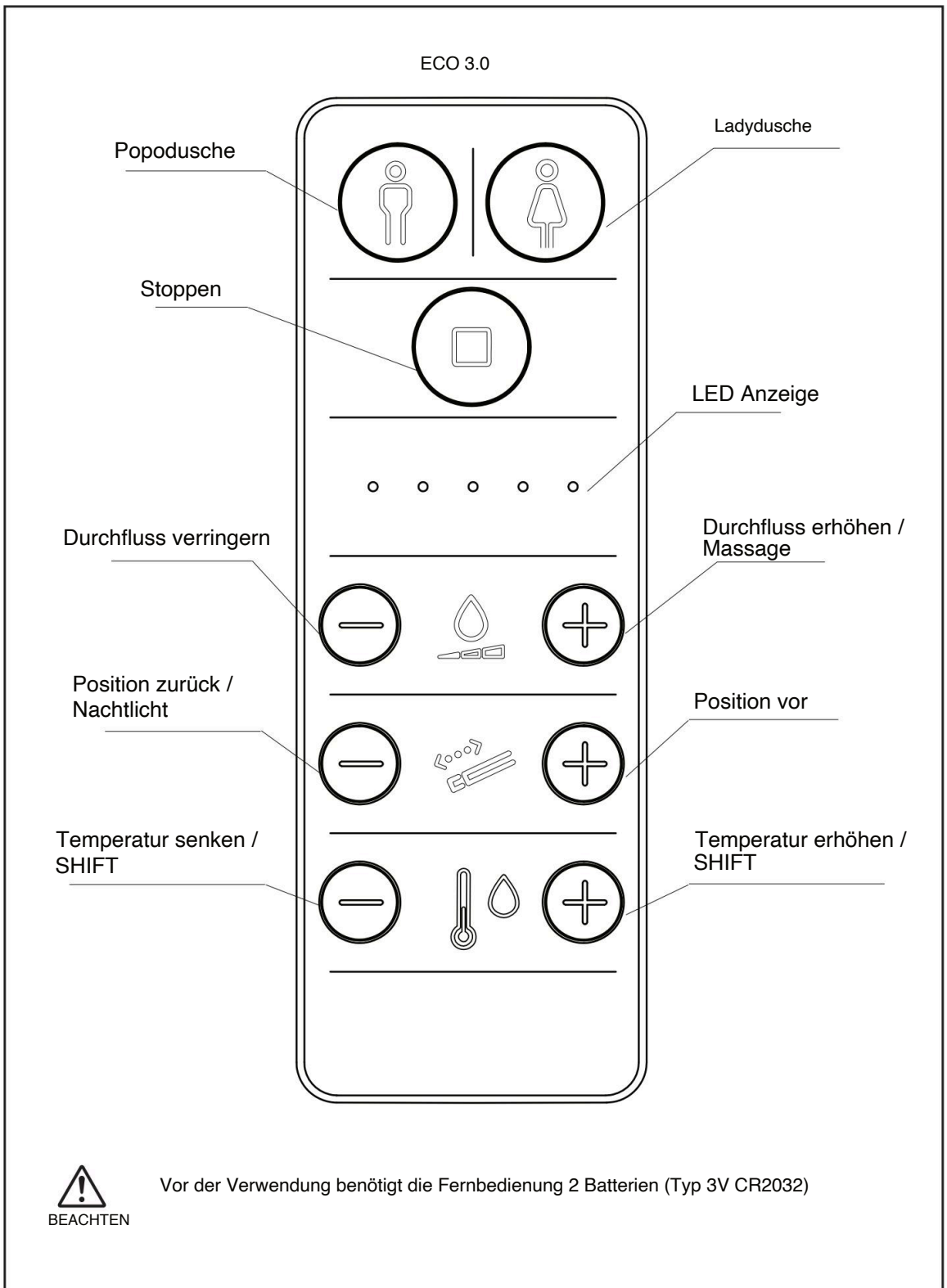

BEACHTEN

Vor der Verwendung benötigt die Fernbedienung 2 Batterien (Typ 3V CR2032)

Popodusche / Damendusche

• Sitzen (Aktiver Sitzsensor)

Drücken Sie die Taste „POPO“ auf der Fernbedienung, dann beginnt der Duschvorgang. Es stoppt nach 2 Minuten. Sie können den Waschvorgang während dieser Zeit durch Drücken der Taste „Stop“ unterbrechen.

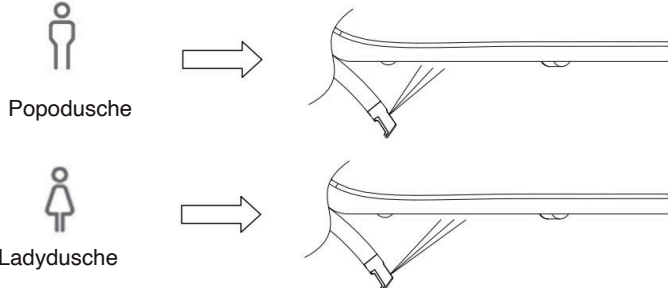

ODER

Sie können das Gerät bedienen, indem Sie die seitlichen Tasten drücken. Dann beginnt der Waschvorgang und stoppt nach 3 Minuten.

Notiz:

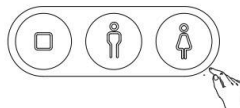

Während der Popo- oder Ladydusche startet nach ca. 15 Sek. die bewegliche Duschfunktion für ca. 20 Sek. Danach steht der Duscharm wieder an der eingestellten Position.

Massagebetrieb

• ° Einstellbar nur während Popo- oder Ladydusche

Halten Sie die Taste „+“ oder „-“ für die Temperatur auf der Fernbedienung gedrückt und drücken Sie dann die Taste „+“ für den Durchfluss. Drücken Sie sie erneut um zwischen den verschiedenen Massagemodi zu wechseln.

Normal: wenn eine Kontrollleuchte leuchtet

Oszillierend: wenn zwei Kontrollleuchten leuchten

Pulsierend: wenn drei Kontrollleuchten leuchten

Oszillierend + Pulsierend: wenn vier Kontrollleuchten leuchten

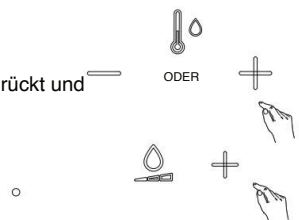

ODER

Sie können die „Stopp“-Taste am Bidet wiederholt gedrückt halten, um verschiedene Massagemodi auszuwählen.

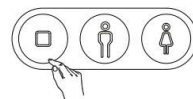

Vorgang beenden

- Bei Popo- oder Ladydusche

Durch Drücken der Taste „Stopp“ auf der Fernbedienung wird der Waschvorgang gestoppt.

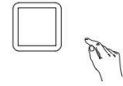

ODER

Sie können die „Stopp“-Taste am Bidet drücken.

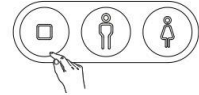

Durchflussmenge anpassen

- Standardmäßig 3. Stufe
- Bei Popo- oder Ladydusche

Drücken Sie die Taste „+“ oder „-“ auf der Fernbedienung, um die Durchflussrate anzupassen.



NOTIZ :

Wenn Sie die Durchflussmenge über den Knopf am Bidet regulieren, gibt es nur 3 Stufen.



Einstellen der Düsenposition

- Bei Popo- oder Ladydusche einstellbar

Drücken Sie die Taste „+“ oder „-“ auf der Fernbedienung um die Düsenposition nach vorne oder hinten zu verstellen.



ODER

Sie können die Taste „Popodusche“ am Bidet wiederholt drücken und gedrückt halten, um die Düsenposition einzustellen. Die Düsenposition wechselt zwischen den Zyklen.

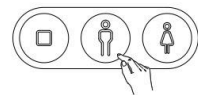

NOTIZ :

Wenn Sie die Düsenposition am Gerät einstellen, gibt es nur 3 Positionen.

Temperatur regeln

Wassertemperatur

Drücken Sie die Taste „+“ oder „-“ auf der Fernbedienung, um die Temperatur anzupassen



ODER



Sie können die Taste „Ladydusche“ am Bidet wiederholt drücken und gedrückt halten, um die Wassertemperatur zu ändern. Die Temperatur wechselt zwischen den Zyklen.

NOTIZ :

Wenn Sie die Wassertemperatur über den Knopf am Bidet einstellen, gibt es nur 4 Schritte (einschließlich „AUS“)

Power Standby-Einstellung

Halten Sie die „Stopp“-Taste am Bidet gedrückt, um in den Standby-Modus zu wechseln.



Drücken Sie die „Stopp“-Taste erneut, um das Geät wieder neu zu starten.

Lichteinstellung

Halten Sie die Taste „+“ oder „-“ der Temperatur auf der Fernbedienung gedrückt und drücken Sie dann die Taste „-“ der Position. Wenn Sie sie erneut drücken, wird das Nachtlicht in einen anderen Modus versetzt, z. B. „Aus“ oder „Immer an“.

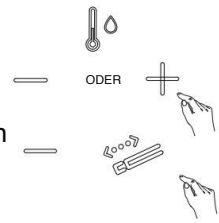

Aus: wenn eine Kontrollleuchte leuchtet

Immer-ein-Modus: wenn zwei Kontrollleuchten leuchten

ODER

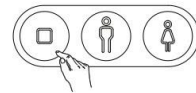

Sie können die „Stopp“-Taste am Bidet drücken, um das Nachtlicht einzustellen.
Einstellung ist nur möglich wenn keine Funktion aktiv ist.

Seitliche Tastenbeleuchtung

Drücken und halten Sie die Taste „Ladydusche“ am Bidet , für mehr als 2 Sek., wird das Licht der Seitentaste ausgeschaltet.

Durch erneutes drücken und halten für mehr als 2 Sek., wird es wieder eingeschaltet.

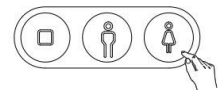

UV-Sterilisation (optional)

Nachdem die Reinigungsfunktion beendet ist, geht das Gerät nach ca. 30 Sekunden in den Ruhezustand und startet dann die UV-Sterilisation für 30 Sekunden.

Bleibt das Bidet mehr als 12 Stunden im Ruhezustand, startet die UV Sterilisation erneut für 30 Sekunden.



Alle Vorgänge gelten nur für das Modell mit allen Funktionen. Wenn das von Ihnen gekaufte Modell die Funktion nicht hat, ignorieren Sie bitte die entsprechenden Vorgänge.

Pflege und Reinigung

• Allgemeine Pflege- und Reinigungsempfehlungen

Intervall	Was ist zu tun
Täglich	Entfernen Sie Wassertropfen mit einem weichen, fusselfreien Tuch, um Kalkflecken zu vermeiden
Wöchentlich	Reinigen Sie alle Flächen und Ecken. Reinigen Sie bei Bedarf die Sprühdüse. Siehe „Düsenreinigung“
Monatlich	Reinigen Sie die WC-Keramik mit einem schwach säurehaltigen Reinigungsmittel
Jedes halbe Jahr	Ersetzen Sie den Filter bei Bedarf.

• Reinigungsmittel und Werkzeuge

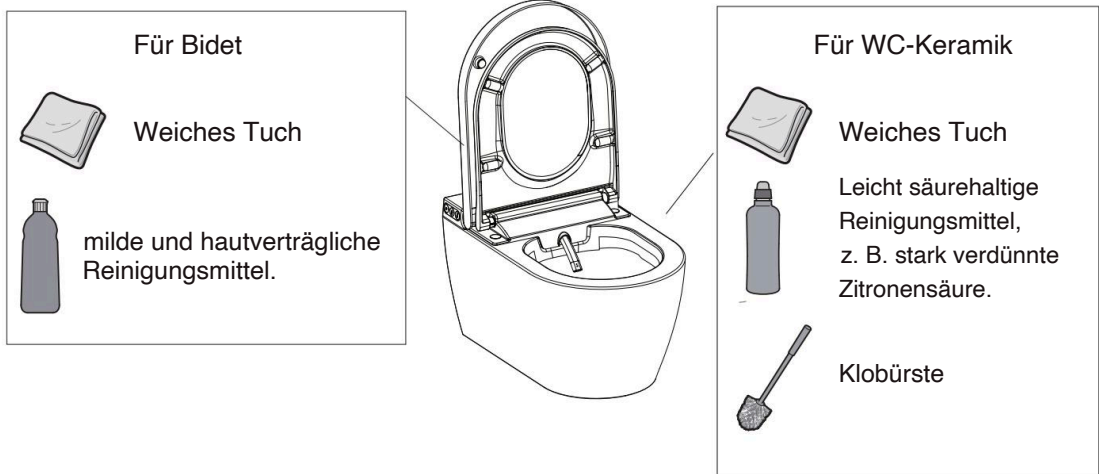

Verwenden Sie zum Reinigen des E-Bidets keine stark säurehaltigen oder alkalischen Reinigungsmittel.

Verwenden Sie zum Reinigen der WC-Keramik keine harte Bürste.

Selbstreinigung des Tanks



BEACHTEN

Wenn das Gerät länger als 72 Stunden nicht verwendet wird, startet vor der ersten Benutzung die Selbstreinigung. Diese dauert ca. 1,5 Minuten. Die Reinigung kann über die „Stopp“- Taste beendet werden.

Düsenreinigung

- Die Düse wird vor und nach dem Waschen gereinigt.

Die manuelle Reinigung ist nur möglich, wenn keine andere Funktion aktiv ist.

Drücken und halten Sie die Taste „Popodusche“ am Bidet. Dann reinigt sich die Düse und fährt aus.

Sie kehrt nach 5 Minuten zurück oder drücken Sie die Taste „Stop“.

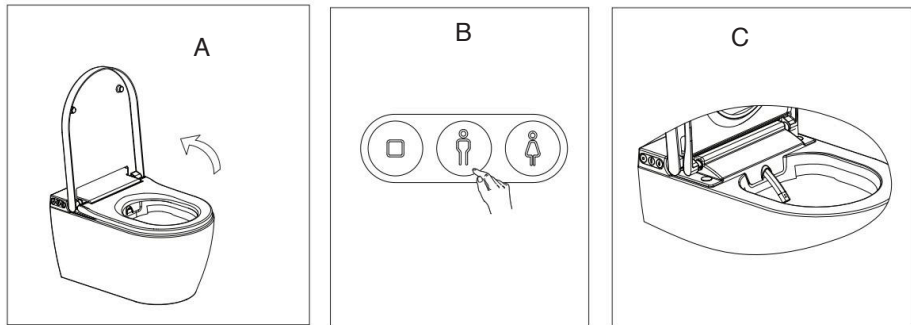

Filter austauschen

- Der Filter hat eine Lebensdauer von ca. einem halben Jahr. Dies hängt von der Wasserhärte ab.

Der Filter sollte ausgetauscht werden, wenn der Spüldurchfluss zu gering ist.

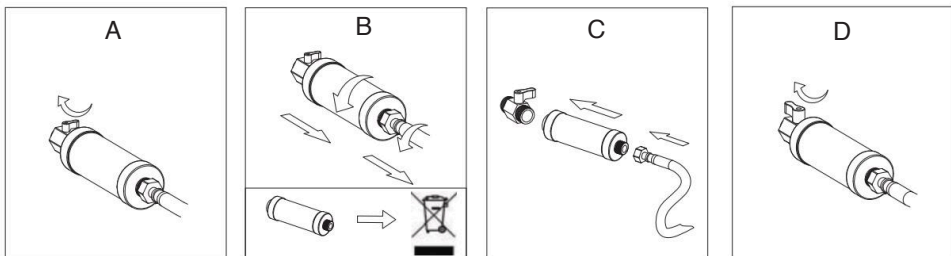

Entleeren Sie den Wassertank



GEFAHR

1. Wasser und Strom müssen abgeschaltet werden, bevor Sie das Bidet auseinandernehmen.
2. Drehen oder kippen Sie es nicht, bevor Sie den Wassertank vollständig entleert haben.

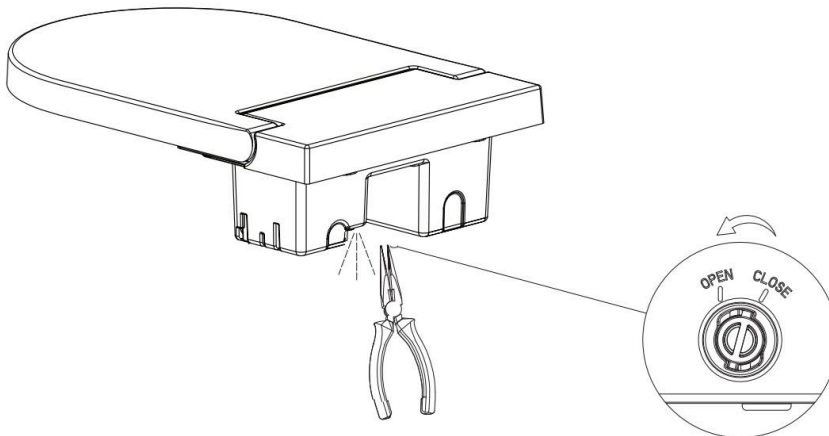
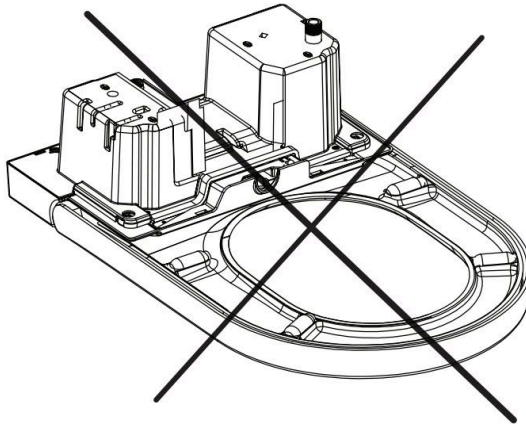

1. Den Stopfen mit dem Kipphebel festhalten, auf „OPEN“ drehen und herausziehen. Das Wasser beginnt abzulaufen.
2. Nach Abschluss der Entleerung den Stopfen einstecken und auf „CLOSE“ drehen.

Brille und Deckel entfernen und montieren

Entfernen der Brille ist identisch wie beim Deckel

A

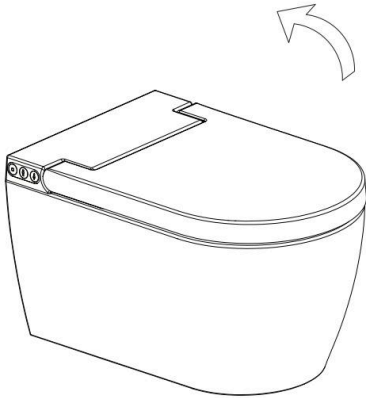

B

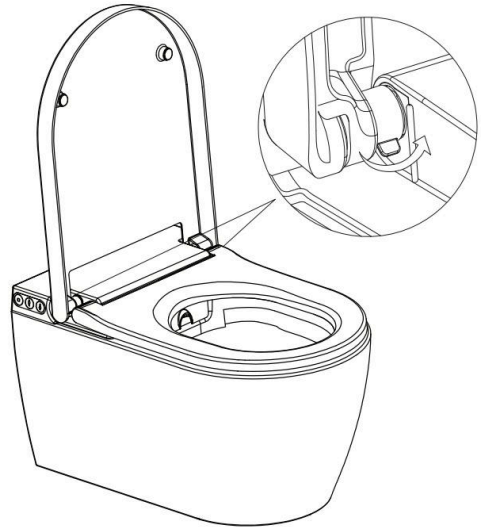

C

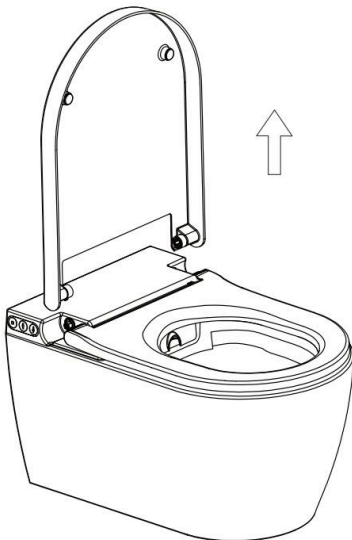

D

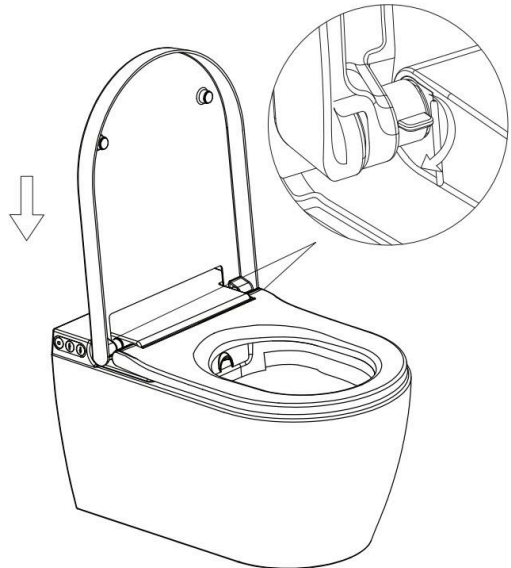

Verbinden Sie die Fernbedienung / One-ON-One-Einstellung

Wenn Sie die Fernbedienung erneut verbinden müssen oder mehrere Bidets im näheren Bereich installieren möchten und mit jeder Fernbedienung das angegebene Bidet steuern möchten, nehmen Sie die Einstellung gemäß den folgenden Schritten vor.

1. Deckel öffnen und nicht sitzen. (Sitzsensor nicht aktiv)
2. Halten Sie auf der Fernbedienung gleichzeitig die Tasten „Stopp“ und „-“ zur Temperatureinstellung gedrückt, bis alle fünf Lichter aufleuchten und dann die erste LED an der Fernbedienung blinkt.
3. Lassen Sie die „Stopp“-Taste los, halten Sie die Taste „-“ (Temperatur) jedoch weiterhin gedrückt.
4. Drücken Sie nacheinander die Tasten „-“ und dann „+“ (Wasserdruck) und lassen Sie dann alle Tasten los.
Zu diesem Zeitpunkt zeigt die LED Anzeige den aktuellen ID-Code des Produkts an.
5. Durch drücken der Tasten „-“ oder „+“ (Wasserdruck) können Sie verschiedene Produkt-ID-Codes einstellen, wobei die entsprechende LED Anzeige aufleuchtet.
Standardmäßig ist der erste Code eingestellt und die erste LED leuchtet auf.
6. Nachdem Sie den Produktcode ausgewählt haben, drücken Sie die „Stopp“-Taste am Bidet und dann „Stopp“ auf der Fernbedienung.
Wenn ein langer „Piepton“ ertönt, ist die Einstellung abgeschlossen.

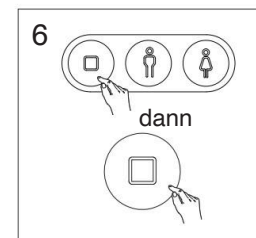
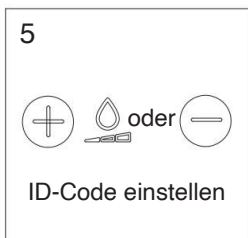
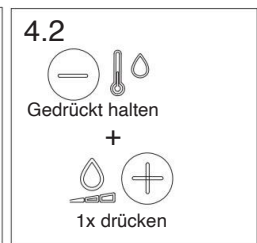
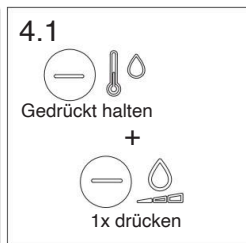
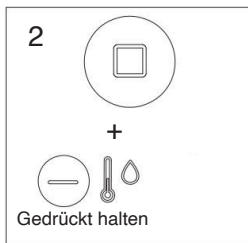

Batterien austauschen

- Die Fernbedienung benötigt 2 Batterien (Typ 3V CR2032).
- Wenn die Batterieleuchte kontinuierlich blinkt, ersetzen Sie bitte rechtzeitig die Batterien.



1. Nicht wiederaufladbare Batterien dürfen nicht wieder aufgeladen werden.
2. Wiederaufladbare Batterien müssen vor dem Laden aus dem Gerät entfernt werden.
3. Unterschiedliche Batterietypen oder neue und gebrauchte Batterien dürfen nicht gemischt werden.
4. Batterien müssen mit der richtigen Polarität eingelegt werden.
5. Die verbrauchten Batterien müssen aus dem Gerät entfernt und sicher entsorgt werden.
6. Wenn das Gerät längere Zeit unbenutzt gelagert wird, sollten die Batterien entfernt werden.
7. Die Versorgungsklemmen dürfen nicht kurzgeschlossen werden.

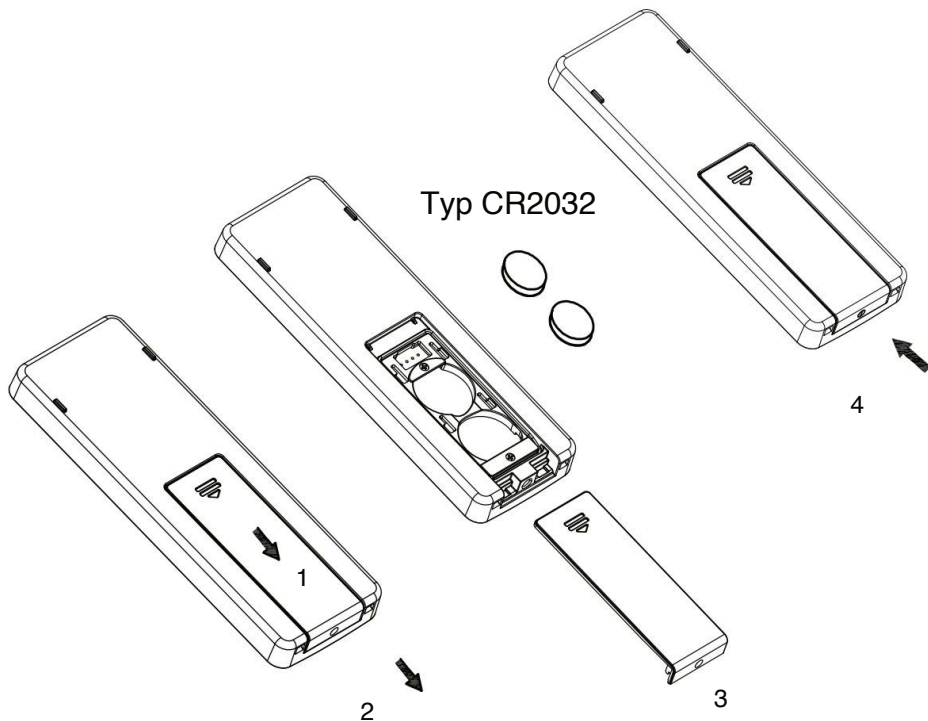

Fehlerbehebung

Problem	Mögliche Ursache	Vorgeschlagene Aktion
Die Duschfunktion funktioniert nicht	1. Das Gerät ist aus	Bitte schalten Sie den Strom ein
	2. Die Wasserzufuhr ist geschlossen	Bitte öffnen Sie das Wassereinlassventil oder prüfen Sie, ob ein Wasserausfall vorliegt
	3. Der Filter ist möglicherweise verstopft	Bitte ersetzen Sie den Filter. Er hat eine Lebensdauer von ca. einem halben Jahr
	4. Vielleicht ist der Deckel geschlossen	Bitte öffnen Sie den Deckel und setzen Sie sich auf den Sitz
	5. Vielleicht wurde es länger als 72 Stunden nicht verwendet	Wenn das Gerät länger als 72 Stunden nicht benutzt wurde, startet die Selbstreinigung (siehe Seite 11)
Die Düse fährt plötzlich zurück	1. Der Waschzyklus dauert 3 Minuten. Die Düse stoppt automatisch und fährt zurück	Das ist normal. Bitte drücken Sie die Taste „Popo“ erneut, um den Waschvorgang erneut zu starten.
	2. Es gibt ein Problem mit der Wasserversorgung	Bitte prüfen Sie, ob Wasser am Gerät ankommt.
	3. Vielleicht hat der Sitzsensor den Kontakt verloren	Kontrollieren Sie ob Sie richtig auf der Brille sitzen und der Sensor aktiv ist.
Niedriger Wasserdruck	1. Der Wasserdruck kann eingestellt werden	Bitte erhöhen Sie den Wasserdruck gemäß „Einstellen des Wasserdruck“
	2. Der Wasserversorgungsdruck ist möglicherweise zu niedrig	Bitte überprüfen Sie, ob der Wasserversorgungsdruck mindesten 0,7 Bar beträgt.
	3. Der Filter ist möglicherweise verstopft	Bitte ersetzen Sie den Filter. Er hat eine Lebensdauer von ca. einem halben Jahr
	4. Die Düse ist möglicherweise verstopft	Bitte ersetzen Sie den Düsenkopf
Niedrige Wassertemperatur	1. Die Wassertemperatur kann auf niedrige Werte eingestellt werden	Bitte stellen Sie die Wassertemperatur auf hoch ein, wie in "Temperatur einstellen" beschrieben.
	2. Vielleicht ist die Temperatur der Wasserversorgung zu niedrig	Bitte stellen Sie die Wassertemperatur auf hoch ein, wie in "Temperatur einstellen" beschrieben.
Die Düse kommt langsam heraus	Wenn Sie die Washfunktion starten, wird die Düse gereinigt	Dies ist normal
Das Wasser fließt heraus, aber die Düse fährt nicht aus.	1. Wenn Sie die Washfunktion starten, wird die Düse gereinigt	Das ist normal
	2. Vielleicht das Gerät länger als 72 Stunden nicht verwendet	Das ist normal. Wenn das Gerät länger als 72 Stunden nicht benutzt wurde, startet die Selbstreinigung (siehe Seite 11)
Der Trockner funktioniert nicht	1. Ihr Modell verfügt nicht über einen Föhn	
	2. Vielleicht ist der Deckel geschlossen	Bitte öffnen Sie den Deckel und setzen Sie sich auf den Sitz
	3. Vielleicht wurde das Gerät länger als 72 Stunden nicht verwendet	Wenn das Gerät länger als 72 Stunden nicht benutzt wurde, startet die Selbstreinigung (siehe Seite 11)
Niedrige Lufttemperatur	1. Die Lufttemperatur kann auf niedrige Werte eingestellt werden	Bitte stellen Sie die Lufttemperatur auf hoch ein, wie in "Temperatur einstellen" beschrieben.
	2. Der Lufterhitzer kann nicht normal funktionieren	Bitte wenden Sie sich an Ihren Händler
Nachtlcht ist immer aus	1. Vielleicht in einer hellen Umgebung.	Wenn das Nachtlcht auf den Smart-Modus eingestellt ist, funktioniert das Nachtlcht nicht bei heller Umgebung.
	2. Die Nachtlchtfunktion kann deaktiviert sein.	Bitte ändern Sie die Nachtlchtfunktion und stellen Sie den Nachtlchtmodus anders ein.
Nachtlcht ist immer an	1. Vielleicht in einer dunklen Umgebung.	Wenn das Nachtlcht auf den Smart-Modus eingestellt ist, ist das Nachtlcht immer eingeschaltet, wenn es dunkel ist.
	2. Um den Knopf herum ist möglicherweise etwas verdeckt.	Beseitigen Sie die Hindernisse rund um den Knopf
	3. Das Nachtlcht kann auf den Modus „Immer an“ eingestellt werden	Bitte stellen Sie den Nachtlchtmodus gemäß „Lichteinstellung“ in der Bedienungsanleitung ein.
Die Düse geht automatisch zurück bei manueller Reinigung	1. Die Düse fährt nach 5 Minuten zurück.	Das ist normal
	2. Drücken Sie möglicherweise die Taste „Stopp“	Die manuelle Reinigung wird gestoppt, wenn Sie den Knopf drücken oder die Taste „Stopp“ auf der Fernbedienung.
Die Fernbedienung funktioniert nicht	1. Vielleicht sind keine Batterien in der Fernbedienung	Bitte legen Sie die richtigen Batterien in die Fernbedienung ein.
	2. Vielleicht ist die Batterieladung zu niedrig.	Wenn die Batterieladung zu niedrig ist, blinkt die LED der Batterieklasse. Bitte ersetzen Sie die Batterie.
	3. Vielleicht ist der Code des Bidets und der Fernbedienung nicht richtig.	Bitte verbinden Sie die Fernbedienung erneut. (siehe Seite 15)
Das Bidet funktioniert nicht normal	Vielleicht ist da etwas Ungewöhnliches	Bitte schalten Sie den Strom aus und nach einer Minute wieder ein. Wenn das Bidet immer noch nicht arbeitet, kontaktieren Sie bitte den Händler.
Das Licht um den Knopf blinkt zweimal mit konstantem PIEP	Die Wassertemperatur kann zu hoch sein	Bitte schalten Sie die Strom- und Wasserzufuhr ab, verwenden Sie das Produkt nicht mehr. Starten Sie das Gerät nach ca. 15 Minuten neu. Sollte es nicht funktionieren, kontaktieren Sie den Händler.
Das Licht um den Knopf blinkt	Möglicherweise liegt ein Problem mit dem Produkt vor	Bitte überprüfen Sie, ob die Strom- und Wasserversorgung normal sind, schalten Sie den Strom ab und starten Sie das Produkt neu. Wenn das Bidet immer noch nicht funktioniert, wenden Sie sich bitte an den Händler.



BEACHTEN

Entsorgen Sie Elektrogeräte nicht im unsortierten Hausmüll, sondern nutzen Sie die entsprechenden Sammelstellen.

Informieren Sie sich bei Ihrer Gemeindeverwaltung über die verfügbaren Sammelsysteme. Wenn Elektrogeräte auf Mülldeponien oder Müllhalden entsorgt werden, können gefährliche Stoffe ins Grundwasser gelangen und in die Nahrungskette gelangen, was Ihre Gesundheit und Ihr Wohlbefinden schädigen kann. Wenn Sie alte Geräte durch neue ersetzen, ist der Einzelhändler gesetzlich verpflichtet, Ihr altes Gerät zumindest kostenlos zur Entsorgung zurückzunehmen.



MZ-PODEX

GmbH & Co.KG

Grundbachweg 3
D-87538 Fischen/Allgäu
Tel. : +49 (8326) 38 67 83-0
Fax : +49 (8326) 38 67 83-5
info@popodusche.de
www.popodusche.de